

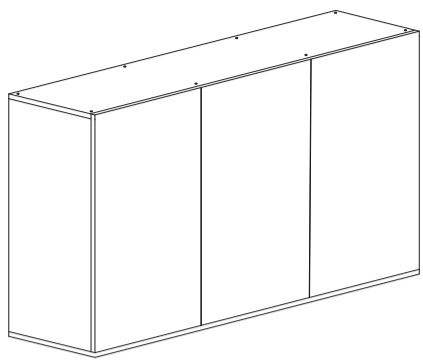

EMOTIONS[®]
NATURE

Assembly Guide
Notice de Montage
Montageanleitung

PRO150



To assemble
Pour le montage
Zu montieren

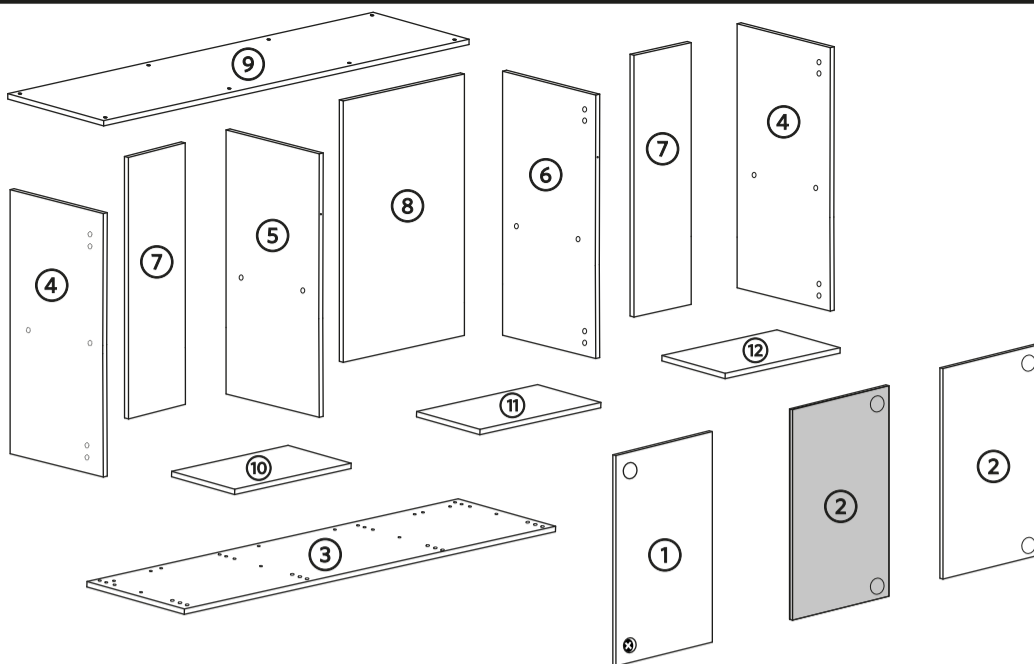

- Dimensions | Dimensions |
Abmessungen
- ① 79,3 x 49,6 cm
 - ② 79,3 x 49,6 cm
 - ③ 149,2 x 39,7 cm
 - ④ 78,3 x 37,9 cm
 - ⑤ 78,3 x 36,3 cm
 - ⑥ 78,3 x 36,3 cm
 - ⑦ 78,3 x 23,1 cm
 - ⑧ 78,3 x 48,9 cm
 - ⑨ 149,2 x 38 cm
 - ⑩ 47,1 x 26 cm
 - ⑪ 48,8 x 26 cm
 - ⑫ 46,4 x 26 cm

A x1	B x16	C x36	D x10	E x2	F x2	G x4	H x4	I x12	J x2

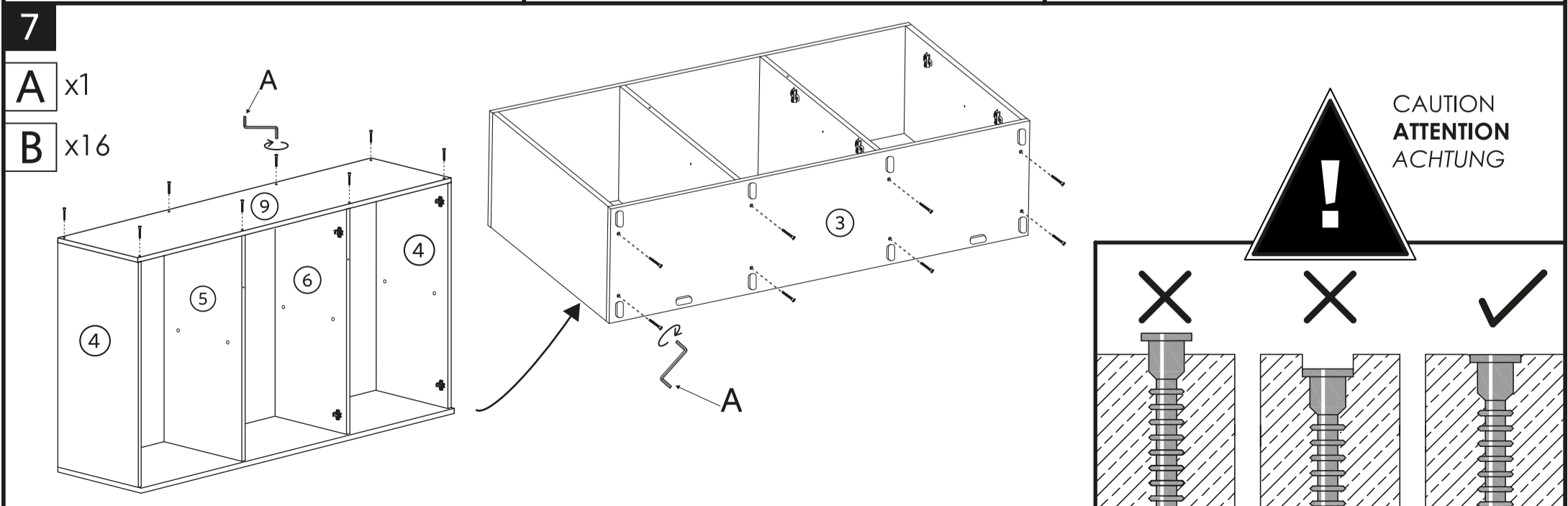
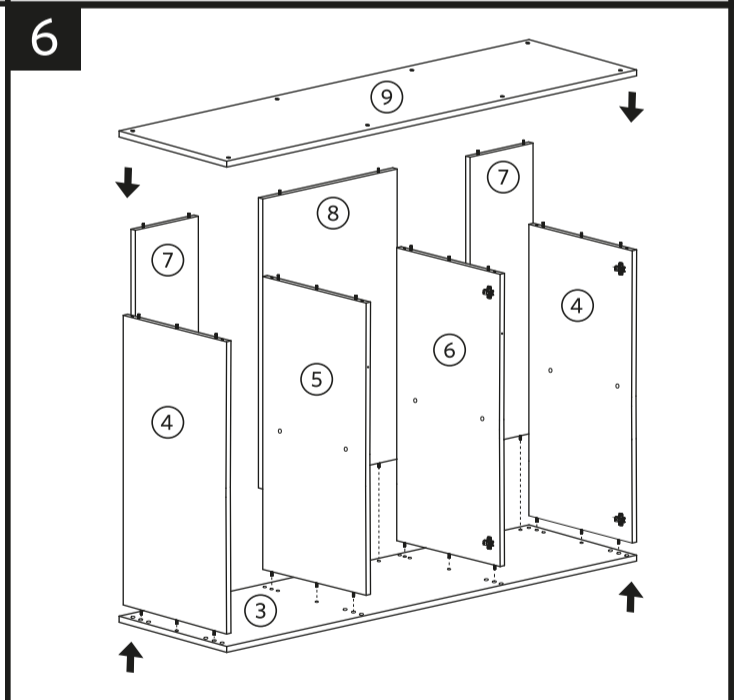
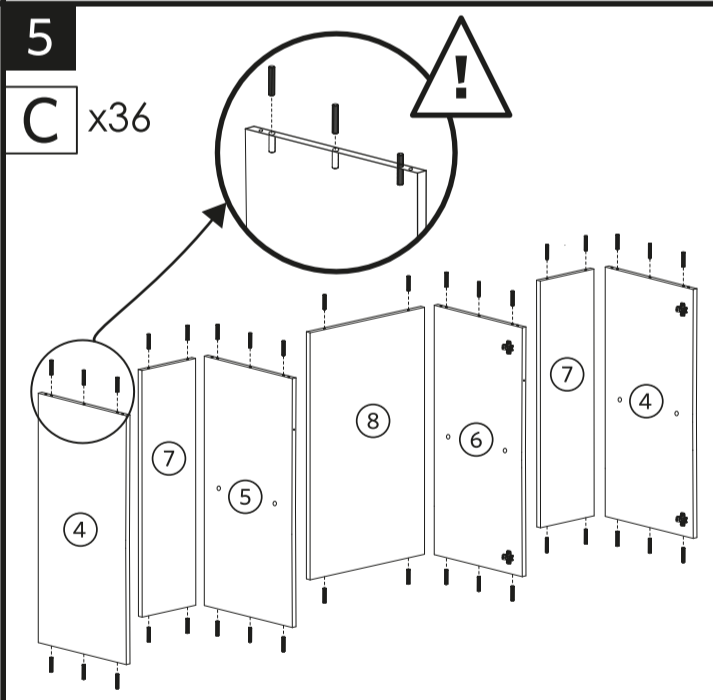
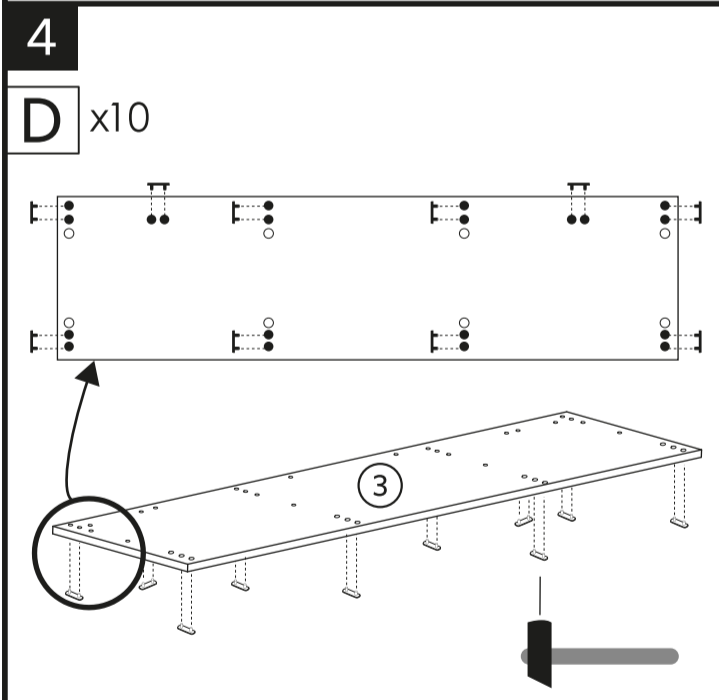
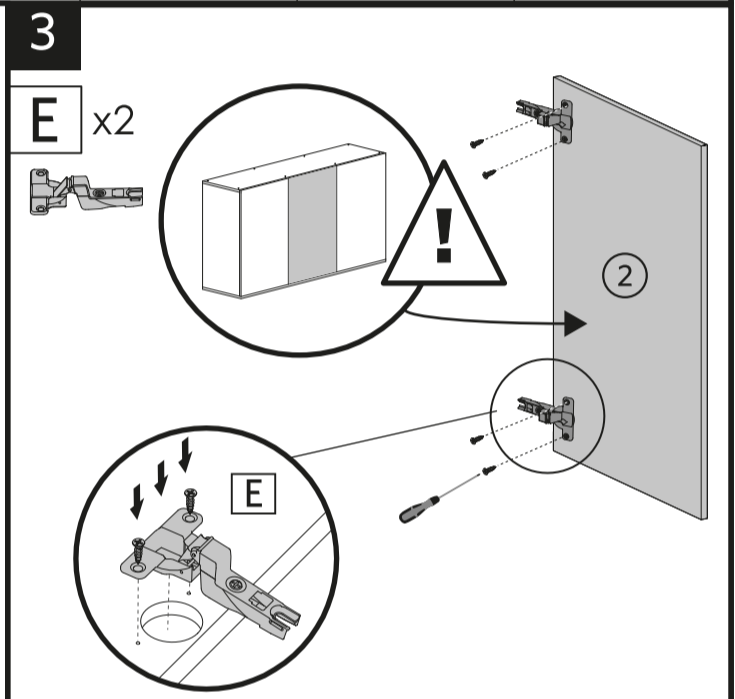
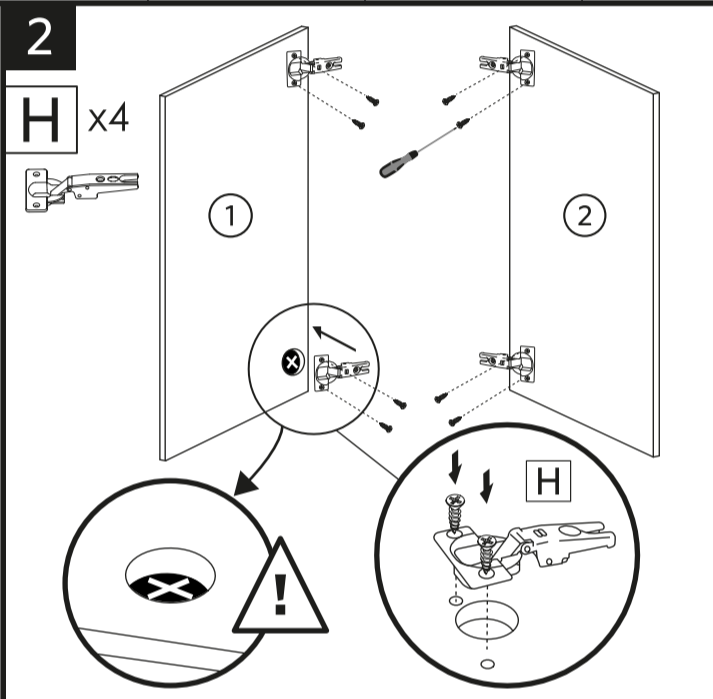
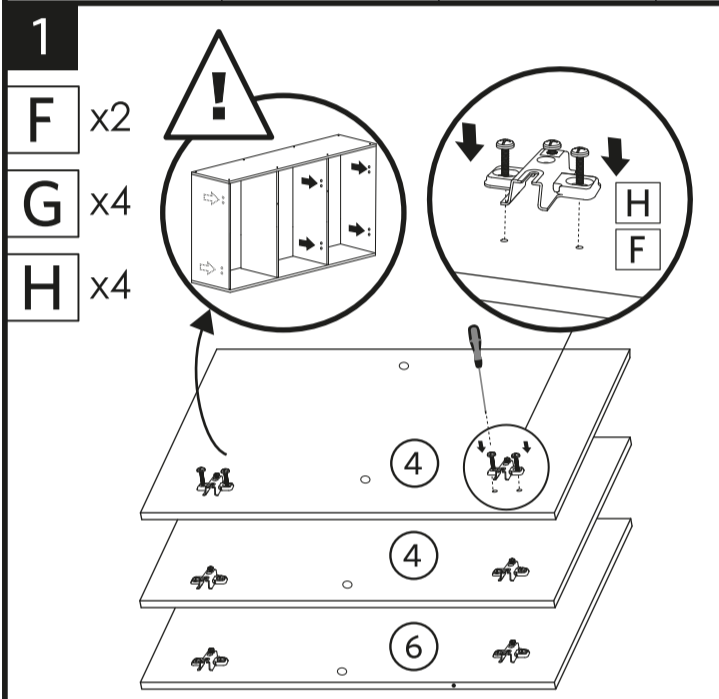

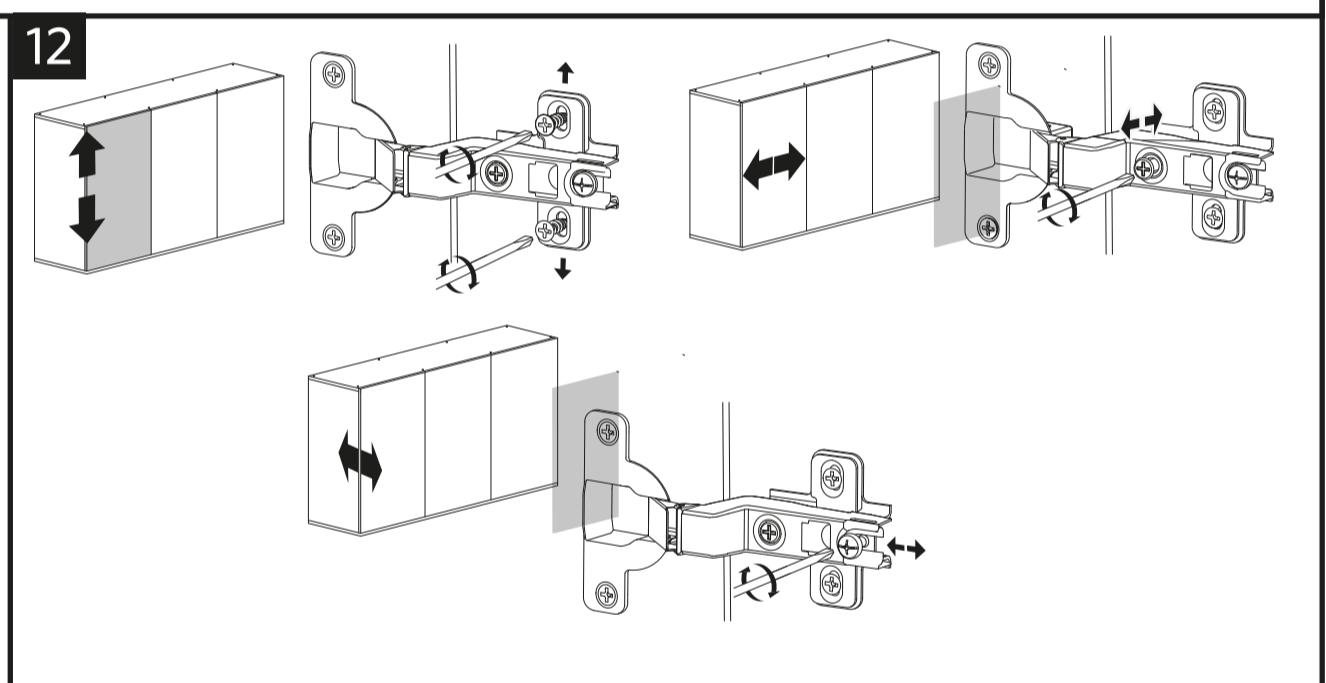
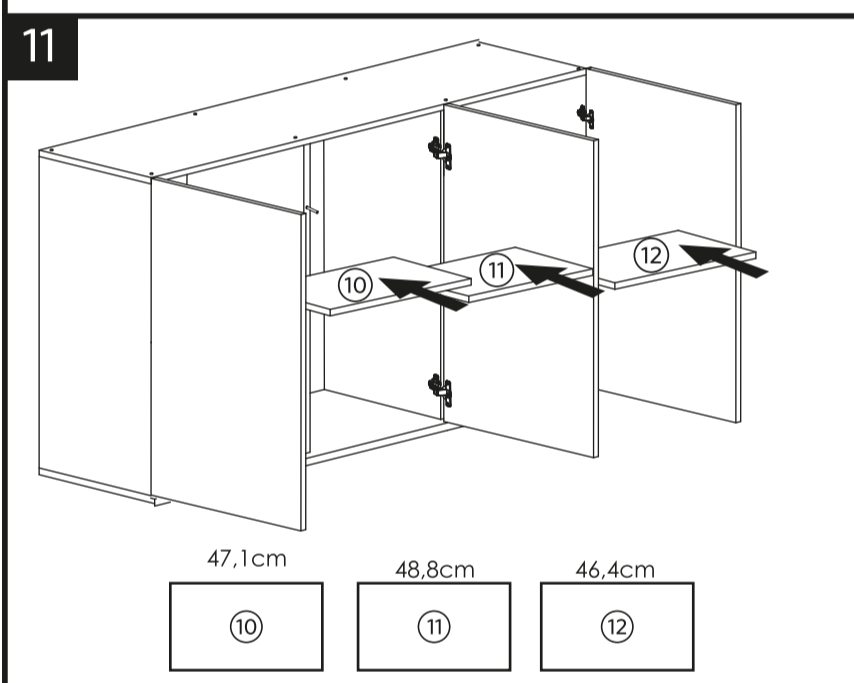
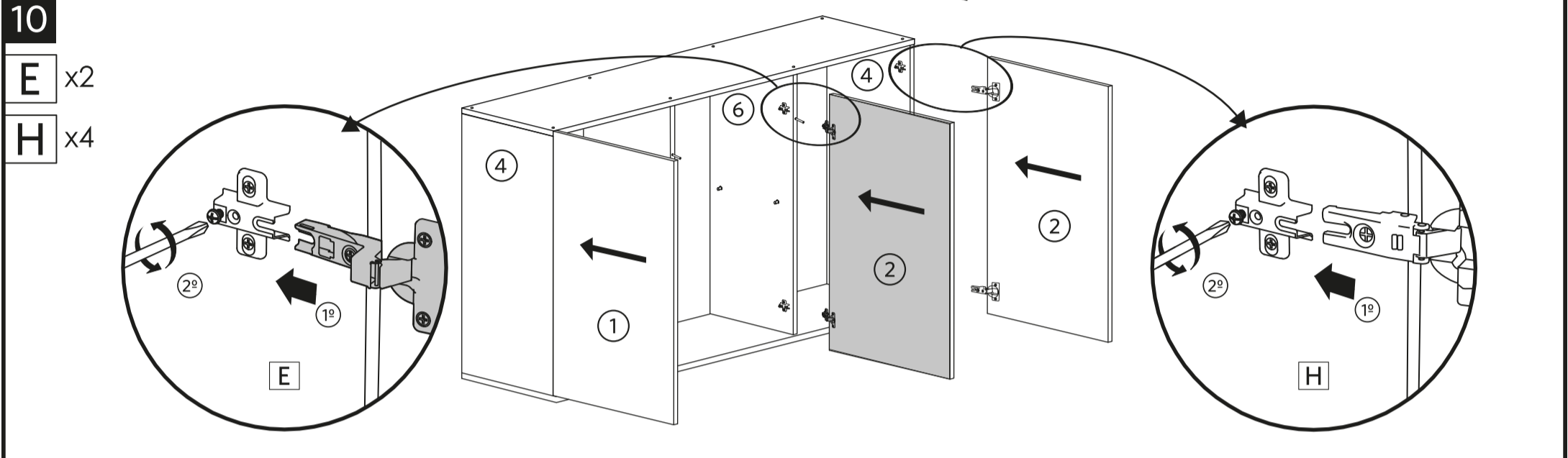
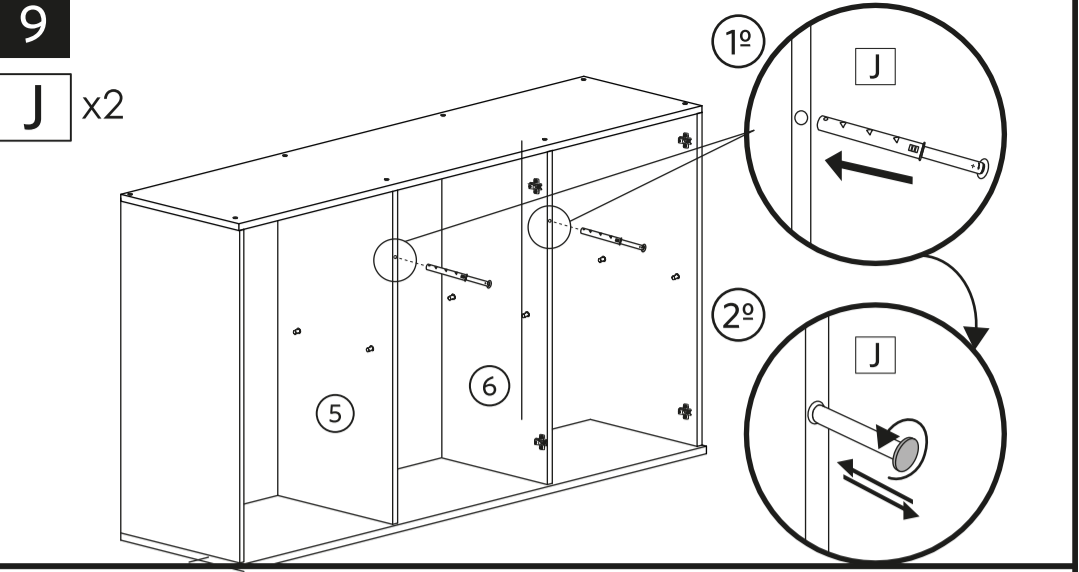
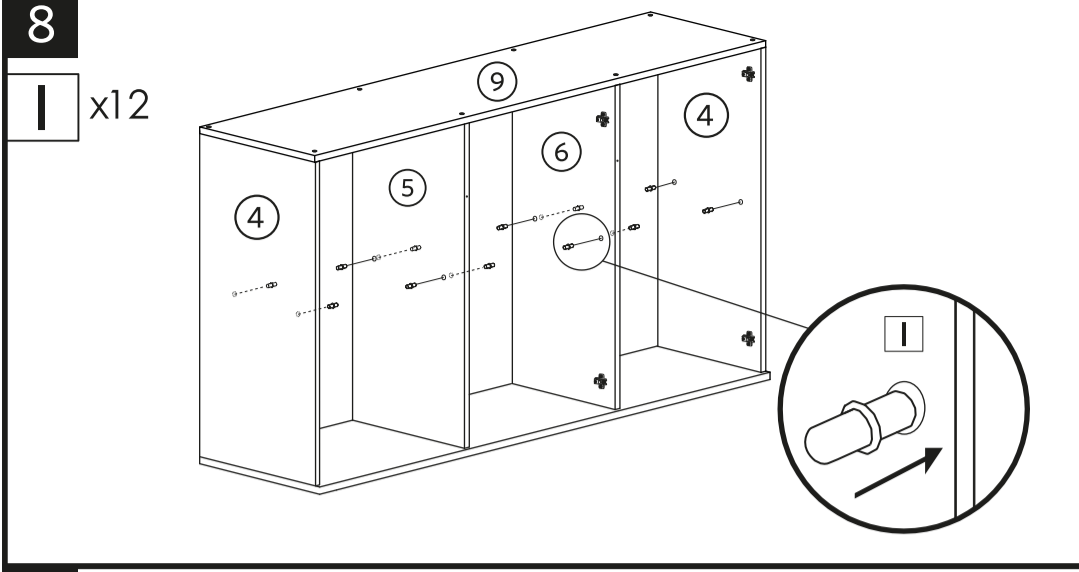

Normative Norme Normativ	
PRO150	
Colors-Code Couleurs-Code Farben-Code	Black Noir Schwarz- TAB570054 White Blanc Weiß - TAB570055 Oak OASIS Chêne OASIS Eiche OASIS - TAB570056 Mystic Mystique Mystic- TAB570057 Black Marble Marbre noir Schwarzer Marmor - TAB570084
Dimensions (depth x width x height) (larg x prof x haut) (Tiefe x Breite x Höhe)	149,2 x 39,8 x 81,8 cm
Weight Poids Gewicht	50 Kg
Exposed parts Parties apparentes Exponierte Teile	3 Doors, 3 Shelves, particle board, melamine faced. 3 portes, 3 étagères, panneaux de particules, surfacés mélaminés. 3 Türen, 3 Einlegeböden, Spanplatte, laminiert.
Material-Essence Matière - Essence Material-Essenz	Agglomerated particle boards Thickness 16mm Panneaux de particules agglomérées, Epaisseur 16mm Pressspanplatten (agglomériert) Stärke 16mm
Maximum load Charge maximum Maximale Belastbarkeit	510 Kg
Various Divers Verschiedenes	Cabinet assembly kit Meuble à monter en kit Schrank-Montagesatz

(FR) GARANTIE (UK) GUARANTEE (DE) GARANTIE (NL) GARANTIE (PT) GARANTIA (IT) GARANZIA (ES) GARANTIA (SE) GARANTI

FR - Ce produit CIANO® est garanti contre tout défaut de matériel ou de fabrication pendant une période de 24 mois à compter de la date de livraison. Cette garantie ne couvre pas les dommages résultant de chocs, d'une mauvaise utilisation ou manipulation, d'un usage non conforme à la conception du produit, ni d'interventions ou réparations incorrectes. La casse des pièces en verre, plastique ou aluminium après l'achat n'est pas couverte. Les dommages dus à l'utilisation d'un meuble inadapté ou les bris de verre causés par collision avec des objets décoratifs ou similaires sont également exclus. En cas de défaut de collage (fuite), seule la réparation ou le remplacement des parties concernées pourra être envisagé, à l'exclusion de toute demande d'indemnisation pour dommages tels que poissons, plantes, accessoires ou logement. Par mesure de prévention, nous recommandons d'informer votre assureur de l'achat de l'aquarium afin de couvrir d'éventuels dommages causés par l'eau. Les défauts visuels qui n'affectent pas l'intégrité structurelle de l'aquarium (bulles/traces ≤1,5 mm selon les normes européennes) ne sont pas couverts. Les matériaux de filtration ainsi que toutes les pièces soumises à l'usure normale ne sont pas garantis. Les frais de transport du produit pour analyse de garantie sont à la charge du client. Lorsque la garantie s'applique, présentez le produit et la preuve d'achat au revendeur. Pour toute question relative à votre garantie, contactez le service après-vente CIANO®: +351 255 340 450 | E-mail: sav@ciano.pt

UK - This CIANO® product is guaranteed against any defect in materials or workmanship for a period of 24 months from the date of delivery. This warranty does not cover damage caused by impacts, improper use or handling, use other than that for which the product was designed, or incorrect interventions or repairs. Breakage of glass, plastic or aluminium parts after purchase is not covered by the warranty. Damage resulting from the use of an unsuitable stand, or glass breakage caused by collisions with decorative objects or similar, is also excluded. In the event of bonding defects (leakage), only the repair or replacement of the affected parts will be considered. Claims for compensation relating to consequential damage, such as loss of fish, plants, accessories, or damage to the home, are excluded. As a precaution, we recommend notifying your insurance company of the purchase of an aquarium in order to cover any water-related damage. Visual imperfections that do not compromise the structural integrity of the aquarium (such as bubbles/marks within the criteria of European standards ≤1.5mm) are not covered by the warranty. Filtration materials, as well as all parts subject to normal wear and tear, are excluded from the warranty. Transport costs incurred in sending the product for warranty analysis are the responsibility of the customer. Where the warranty applies, present the product and the proof of purchase to the retailer. For any questions regarding the operation of your warranty, please contact CIANO® after-sales service: +351 255 340 450 | E-mail: sav@ciano.pt

IT - Questo prodotto CIANO® è coperto da garanzia contro difetti di materiale o di fabbricazione per un periodo di 24 mesi dalla data di consegna. La garanzia non copre danni causati da urti, uso improprio o manipolazione scorretta, utilizzo diverso da quello previsto o interventi/riparazioni errati. La rottura di parti in vetro, plastica o alluminio dopo l'acquisto non è coperta. Sono esclusi i danni derivanti dall'uso di un mobile inadeguato o da urti con oggetti decorativi o simili. In caso di difetto di incollaggio (perdita), è prevista soltanto la riparazione o la sostituzione delle parti interessate, con esclusione di richieste di risarcimento per danni a pesci, piante, accessori o abitazione. A titolo preventivo, consigliamo di informare la propria compagnia assicurativa dell'acquisto dell'aquario per coprire eventuali danni causati dall'acqua. Difetti visivi che non compromettono l'integrità strutturale dell'aquario (ad es. bolle/segni ≤1,5 mm secondo le norme europee) non sono coperti. I materiali di filtraggio e tutte le parti soggette a normale usura sono esclusi dalla garanzia. Le spese di trasporto del prodotto per l'analisi in garanzia sono a carico del cliente. Nei casi in cui la garanzia si applichi, presentare al rivenditore il prodotto e la prova d'acquisto. Per qualsiasi domanda relativa alla garanzia, contattare il servizio post-vendita CIANO®: +351 255 340 450 | E-mail: sav@ciano.pt

ES - Este producto CIANO® está garantizado contra cualquier defecto de material o de fabricación durante 24 meses a partir de la fecha de entrega. La garantía no cubre daños ocasionados por golpes, uso o manipulación inadecuada, utilización distinta a la prevista o intervenciones/repárraciones defectuosas. La rotura de piezas de vidrio, plástico o aluminio tras la compra no está cubierta. Se excluyen los daños derivados del uso de un mueble inadecuado o de roturas de vidrio por colisión con objetos decorativos u otros similares. En caso de defecto de pegado (fuga), solo se contempla la reparación o sustitución de las piezas afectadas, quedando excluida cualquier indemnización por daños como peces, plantas, accesorios o vivienda. Como medida preventiva, recomendamos informar a su aseguradora de la compra del acuario para cubrir posibles daños causados por el agua. Los defectos visivos que no comprometan la integridad estructural del acuario (como burbujas/marcas ≤1,5 mm según normas europeas) no están cubiertos. Los materiales de filtración y todas las piezas sometidas al desgaste normal no están garantizados. Los costes de transporte del producto para análisis de garantía corren a cargo del cliente. Cuando proceda la garantía, presente el producto y el comprobante de compra al distribuidor. Para cualquier consulta relativa a su garantía, contacte con el servicio posventa de CIANO®: +351 255 340 450 | E-mail: sav@ciano.pt

DE - Dieses CIANO®-Produkt ist für einen Zeitraum von 24 Monaten ab Lieferdatum gegen Material- und Herstellungsfehler garantiert. Diese Garantie deckt keine Schäden ab, die durch Stöße, unsachgemäße Verwendung oder Handhabung, nicht bestimmungsgemäßen Gebrauch oder fehlerhafte Eingriffe oder Reparaturen entstehen. Bruch von Glas-, Kunststoff- oder Aluminiumteilen nach dem Kauf ist nicht durch die Garantie abgedeckt. Schäden durch ungeeignete Möbel als Unterlage oder Glasbrüche durch Kollision mit Dekorationsgegenständen oder Ähnlichem sind ausgeschlossen. Bei Klebefehlern (Leckagen) wird nur die Reparatur oder der Austausch der betroffenen Teile berücksichtigt. Ersatzansprüche für Folgeschäden wie Fische, Pflanzen, Zubehör oder Schäden am Gebäude sind ausgeschlossen. Vorsorglich empfehlen wir, Ihre Versicherung über den Kauf eines Aquariums zu informieren, um eventuelle Wasserschäden abdecken zu können. Optische Mängel (z. B. Blasen/Spuren ≤1,5 mm gemäß europäischen Normen), sind nicht abgedeckt. Filtermaterialien sowie alle Teile, die normalen Verschleiß unterliegen, sind von der Garantie ausgeschlossen. Die Transportkosten des Produkts zur Garantieprüfung trägt der Kunde. Wenn die Garantie gilt, legen Sie dem Händler das Produkt und den Kaufbeleg vor. Für Fragen zur Garantie wenden Sie sich bitte an den CIANO®-Kundendienst: +351 255 340 450 | E-Mail: sav@ciano.pt

SE - Denna CIANO®-produkt är garanterad mot material- eller tillverkningsfel under en period på 24 månader från leveransdatum. Garantin täcker inte skador som orsakas av stöt, felaktig användning eller hantering, användning som inte överensstämmer med produktens syfte eller felaktiga ingrepp/repårrationer. Glas-, plast- eller aluminiumdelar som går sönder efter köpet omfattas inte av garantin. Skador som uppstår vid användning av olämpliga möbler eller glasbrott vid kollision med dekorationsföremål eller liknande är undantagna. Vid limningsfel (läckage) omfattas endast reparation eller byte av de berörda delarna. Ersättning för följdskador såsom fiskar, växter, tillbehör eller skador på bostaden är utesluten. Som förebyggande åtgärd rekommenderar vi att du informerar ditt försäkringsbolag om akvatäköpet för att täcka eventuella vattenschador. Visuella brister som inte påverkar akvariets strukturella integritet (t.ex. bubblor/märken ≤1,5 mm enligt europeiska standarder) omfattas inte. Filtermaterial och alla delar som utsätts för normalt slitage omfattas inte av garantin. Transportkostnader för produkten i samband med garantianlys bekostas av kunden. När garantin gäller, lämna in produkten och inköpsbeviset till återförsäljaren. För frågor om din garanti, kontakta CIANO® kundservice: +351 255 340 450 | E-post: sav@ciano.pt

NL - Dit CIANO®-product is gedurende 24 maanden vanaf de leveringsdatum gegarandeerd tegen materiaal- en fabricagefouten. Deze garantie dekt geen schade die ontstaat door schokken, verkeerd gebruik of hantering, onjuist gebruik waarvoor het product niet is bedoeld, of foutieve ingrepen of reparaties. Breuk van glas-, kunststof- of aluminiumonderdelen na aankoop valt niet onder de garantie. Schade door het gebruik van een ongeschikt meubel of glasbreuk door botsing met decoratieve objecten of soortgelijke voorwerpen is uitgesloten. Bij verlijmingsfouten (lekkage) wordt uitsluitend reparatie of vervanging van de betrokken onderdelen overwogen. Schadevergoeding voor gevolgschade zoals vissen, planten, accessoires of schade aan de woning is uitgesloten. Ter preventie raden wij aan uw verzekeraar te informeren over de aankoop van een aquarium, om eventuele waterschade te dekken. Visuele gebreken die de structurele integriteit van het aquarium niet aantasten (zoals belten/sporen ≤1,5 mm volgens Europese normen) vallen niet onder de garantie. Filtermaterialen en alle onderdelen die aan normale slijtage onderhevig zijn, vallen niet onder de garantie. De kosten voor transport van het product voor garantieanalyse zijn voor rekening van de klant. Indien de garantie van toepassing is, dient u het product en het aankoopbewijs bij de verkoper te overleggen. Voor vragen over uw garantie kunt u contact opnemen met de CIANO®-klantenservice: +351 255 340 450 | E-mail: sav@ciano.pt

PT - Este produto CIANO® está garantido contra qualquer defeito de material ou de mão-de-obra, durante um período de 24 meses a partir da data de entrega do bem. Esta garantia não cobre os danos que possam ocorrer na sequência de agressões ou choques, de uma utilização ou manuseio incorreto, de uma utilização não conforme para o qual o produto foi concebido e de intervenções ou reparações incorretas. A rotura das partes em vidro, plástico e alumínio, efetuadas após a sua compra, não é coberta pela garantia. Os danos derivados da utilização de um móvel inadequado para suporte, as quebras no vidro resultantes da colisão com objetos decorativos ou, outros, não se encontram abrangidos pela presente garantia. Em caso de defeito de colagem (fuga), apenas a reparação ou a substituição das partes afetadas podem ser consideradas, com exclusão de pedidos de indemnização dos danos e prejuízos resultantes, como peixes, plantas e acessórios, bem como danos na habitação. A título de prevenção, sugerimos que avise a sua seguradora da aquisição de um aquário de modo a abranger os danos provocados pela água. Defeitos visuais que não comprometam a integridade estrutural do aquário (tal como bolhas/ marcas dentro dos critérios das normas europeias ≤1,5mm) não são cobertos pela garantia. Não estão garantidos os materiais de filtração, bem como todas as peças submetidas ao desgaste normal. Os custos inerentes ao transporte do produto para análise de garantia, são da responsabilidade do cliente. No caso onde a garantia se aplica, apresentar ao revendedor o produto e o comprovativo de compra. Para qualquer pergunta relativa ao funcionamento da sua garantia, contacte o serviço pós-venda da CIANO® no seguinte número: +351 255 340 450 | E-mail: sav@ciano.pt